

HƯỚNG DẪN SỬ DỤNG

UMK425T - UMK435T
UMK450T



Honda Motor Co., Ltd.

-1-

Để đảm bảo an toàn, vui lòng đọc kỹ hướng dẫn sử dụng và nhãn cảnh báo trước khi sử dụng.



Đọc kỹ hướng dẫn sử dụng trước khi dùng máy cắt cỏ. Việc vận hành không đúng cách có thể dẫn đến tổn thương về người và thiết bị.



Cách xa người và động vật khỏi khu vực hoạt động.



Để tránh gây tổn thương cho người và động vật xung quanh, khi vận hành máy cắt cỏ nên giữ khoảng cách tối thiểu 15 m.



Đeo thiết bị bảo vệ tai, kính bảo vệ mắt, mũ bảo hộ và những thiết bị bảo vệ khác.

-2-

CÁC CHI TIẾT CHÍNH

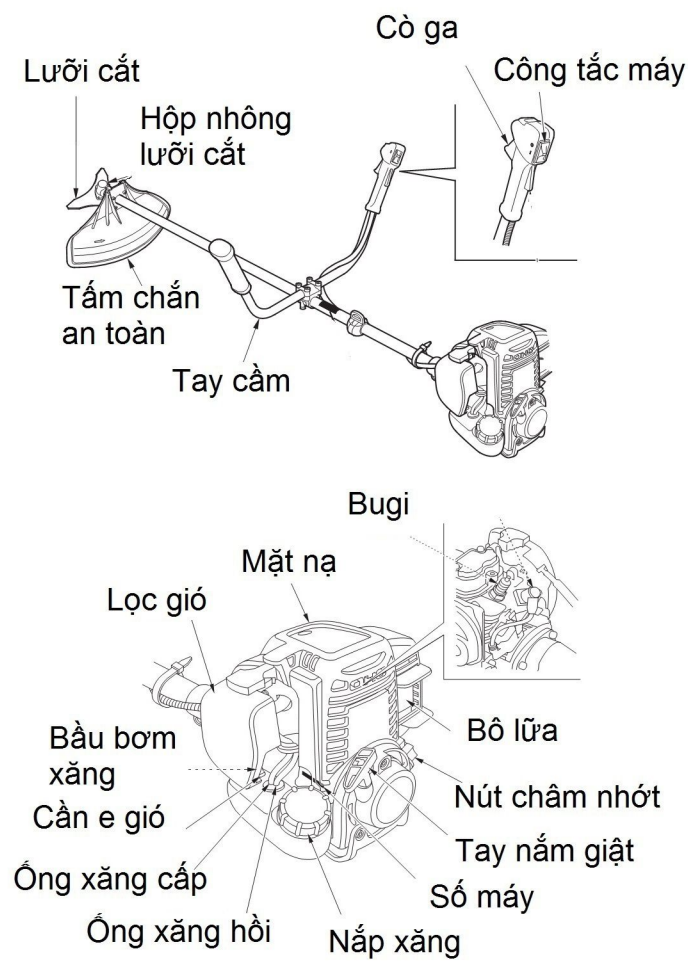

-3-

1. HƯỚNG DẪN AN TOÀN

KHÔNG DỪNG TRONG NHÀ

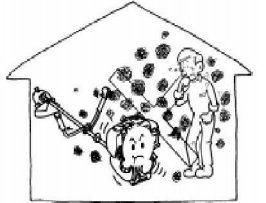

TRÁNH XA NHỮNG VẬT LIỆU DỄ CHÁY

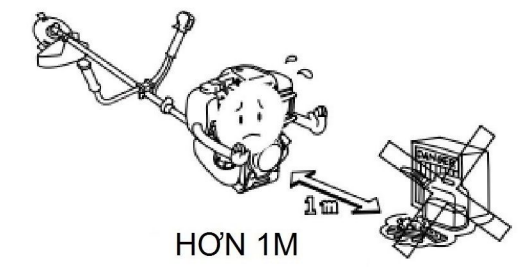

Không vận hành máy khi mệt mỏi, ốm yếu, sử dụng rượu bia hoặc các chất kích thích khác.

-4-

KHÔNG HÚT THUỐC KHI CHÂM NHIÊN LIỆU



TẮT MÁY KHI CHÂM NHIÊN LIỆU



KHÔNG CHÂM TRẦN NHIÊN LIỆU

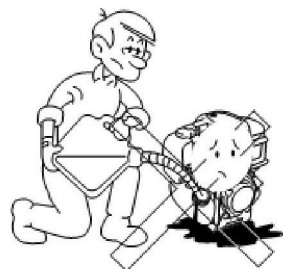

Dung tích bình xăng:
0.63 lít đối với UMK435T và UMK450T
0.53 lít đối với UMK425T

-5-

ĐEO KÍNH VÀ DỤNG CỤ BẢO VỆ

1. Kính
2. Mặt nạ
3. Nón bảo hộ
4. Nút bịt tai
5. Áo dài tay
6. Dụng cụ bao bọc cánh tay
7. Bao tay
8. Quần dài
9. Dụng cụ bảo vệ chân
10. Giày bảo hộ

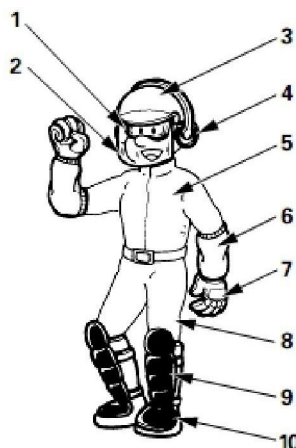

-6-

Sử dụng dây bảo hộ đeo vai

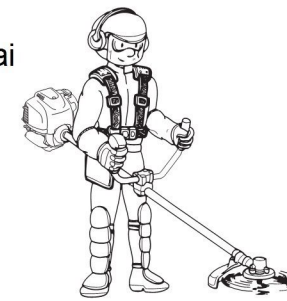

Không khởi động máy nếu phát hiện có vết nứt, hư hỏng hay lỏng ốc

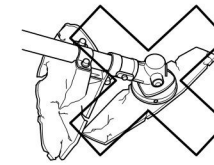

Không khởi động máy nếu thiếu tấm chắn bảo vệ

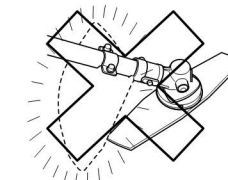

-7-

Dọn dẹp đồ rơi vãi



Cách xa người và động vật 15m

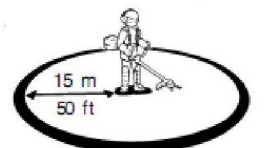

Không chạm vào lưỡi cắt cho tới khi ngừng quay



Không chạm vào bô khi động cơ mới vừa hoạt động xong

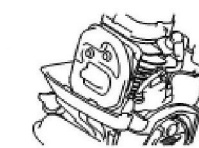

Bất kỳ chi tiết nào của máy cũng tiềm ẩn nguy hiểm nếu sử dụng trong điều kiện bất thường hoặc nếu bảo dưỡng không đúng cách

-8-

2. KIỂM TRA TRƯỚC KHI VẬN HÀNH

KIỂM TRA MỨC NHỚT



Đảm bảo máy đặt trên bề mặt phẳng và động cơ ngừng hoạt động



1. Kiểm tra mức nhớt trên bề mặt phẳng

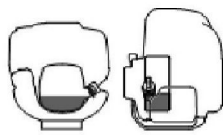

-9-

2. Châm nhớt đầy đến cổ nhớt (khi nhớt vừa chớm tràn)
Dung tích nhớt: 0.13 L cho UMK450T, 0.1 L cho UMK435T, 0.08 L cho UMK425T



Sử dụng nhớt động cơ xe 4 thì SAE30, 10W-30API SE hoặc cao hơn



MỨC NHIÊN LIỆU

1. Kiểm tra mức nhiên liệu từ bên ngoài bình nhiên liệu



2. Nếu mức nhiên liệu thấp, châm thêm nhiên liệu vào

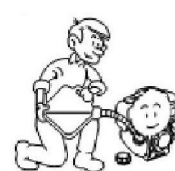

-10-

Mức nhiên liệu đầy

Dung tích bình xăng:
0.63 lít cho UMK450T và UMK435T
0.53 lít cho UMK425T

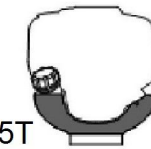

Không sử dụng hỗn hợp xăng pha nhớt hay xăng bản



Không dùng xăng chứa hơn 10% Ethanol và hơn 5% Methanol

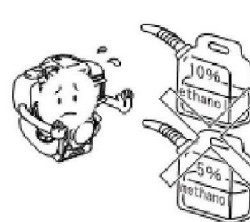

BỘ LỌC GIÓ



1. Kiểm tra độ bẩn của bộ lọc gió

-11-

2. Vệ sinh lõi lọc gió nếu bẩn

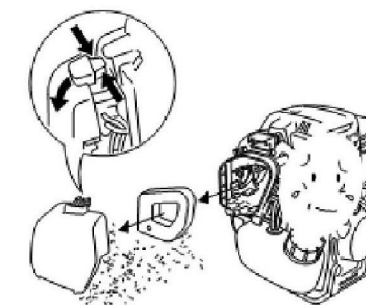

Giặt sạch



Nhúng vào nhớt -> Vắt khô

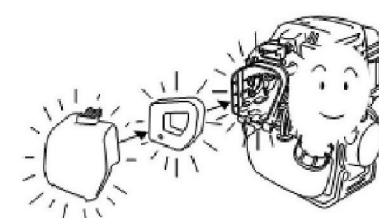
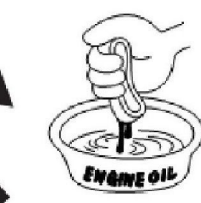

-12-

LOẠI LỌC GIẤY

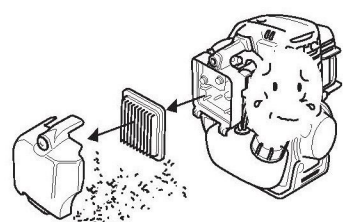

Gỡ nhẹ hoặc dùng khí nén thổi qua lõi lọc từ phía bên trong (áp suất khí nén không vượt quá 200 kPa)

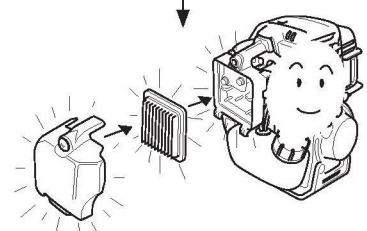
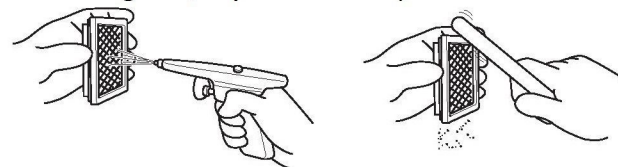

-13-

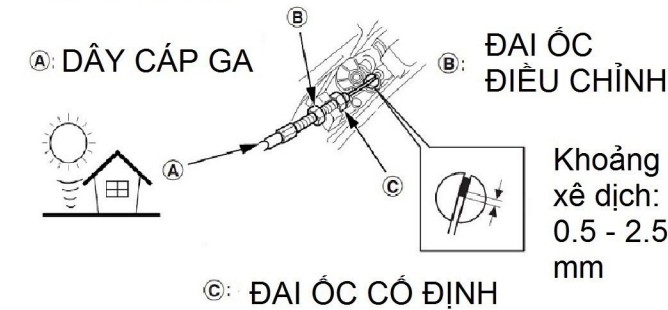

1. Kiểm tra khoảng xê dịch của dây cấp ga. Điều chỉnh khoảng xê dịch bằng đai ốc điều chỉnh và đai ốc cố định nếu cần thiết.

2. Kiểm tra hoạt động trơn tru của cò ga.



-14-

LƯỚI ĐAO CẮT



1. Kiểm tra các bu-lông lưới cắt có bị lỏng không, vận chặt nếu cần.

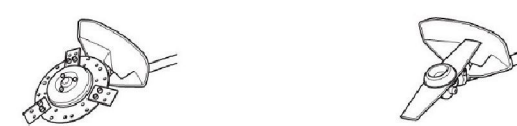

2. Kiểm tra lưới cắt có bị nứt, uốn cong và mòn không. Thay mới nếu cần thiết.



*Sử dụng lưới cắt mòn, nứt, mẻ có thể gây ra tổn thương cho người vận hành hoặc thiết bị. Một lưới cắt mòn, nứt, mẻ có thể bị vỡ và văng gây tổn thương nghiêm trọng cho người sử dụng hoặc đứng gần

-15-

TẤM CHẮN AN TOÀN



1. Kiểm tra các bu-lông lắp vào tấm chắn an toàn, siết chặt nếu cần thiết.

2. Kiểm tra hư hỏng tấm chắn an toàn. Thay mới nếu cần thiết.

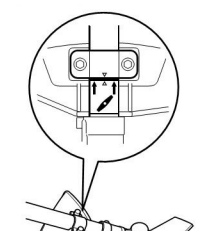

3. Cố định vị trí và hướng của tấm chắn an toàn như hình vẽ.



*Không sử dụng máy cắt cỏ mà không tấm chắn an toàn. Vì đá và những vật thể cứng có thể văng và gây tổn thương nguy hiểm cho người vận hành

-16-

VẬT CHẤT LẠI BU LÔNG VÀ ĐAI ỐC

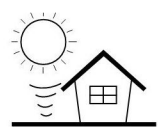

1. Kiểm tra các bulong và đai ốc
Siết chặt nếu thấy lỏng

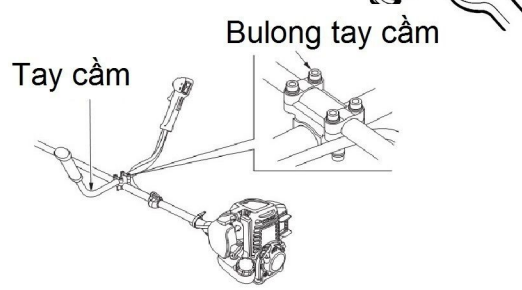

3. KHỞI ĐỘNG MÁY

Kiểm tra lưỡi cắt không chạm đất, trước khi máy khởi động

1. Bật công tắc máy sang vị trí "ON"

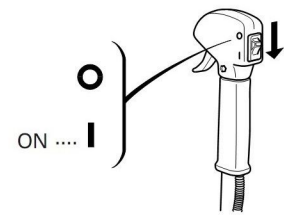

2. Đóng cản e gió nếu cần thiết

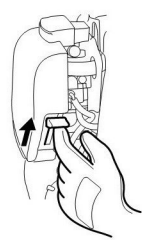

3. Nhấn bơm mỗi vài lần đến khi nhiên liệu vào bơm

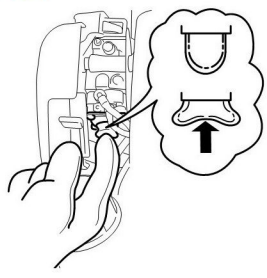

4. Kéo dây giật cho tới khi vừa cứng tay, sau đó giật mạnh. Buông nhẹ khi nhả dây giật

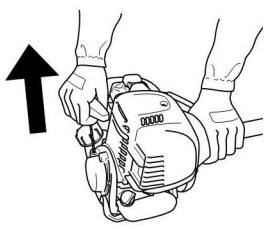

5. Mở cản e gió

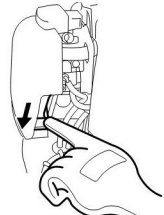

4. NGỪNG MÁY

1. Nhả cò ga

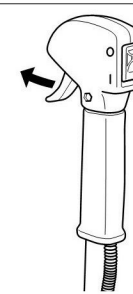

2. Bật công tắc máy sang vị trí "OFF"

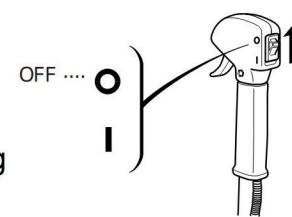

5. VẬN HÀNH

1. Mặc đồ bảo hộ
Điều chỉnh dây đeo vừa vận

2. Móc dây đeo vào máy cắt cỏ



Bóp cò ga theo vị trí mong muốn

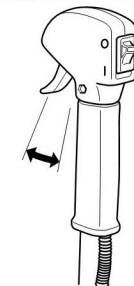

6. BẢO DƯỠNG

LỊCH TRÌNH BẢO DƯỠNG

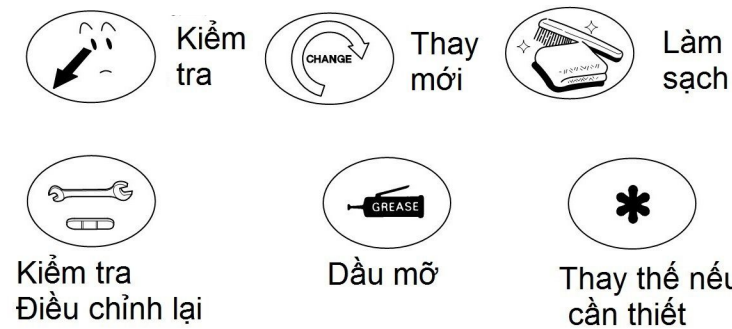

(1) Những bộ phận này nên được thực hiện bởi nhân viên của Honda

THAY NHỚT

1. Tháo que thăm nhớt



2. Nghiêng máy để xả nhớt



3. Châm nhớt cho tới khi vừa chạm tràn ra cỡ nhớt

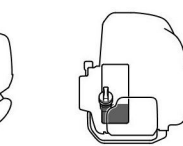

4. Lắp que thăm nhớt vào lại

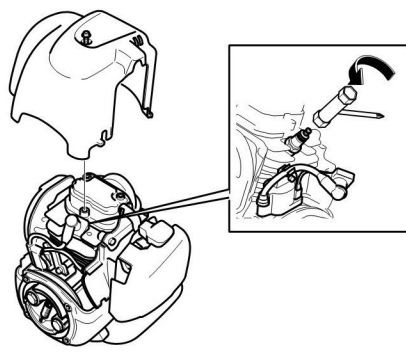

BUGI

1. Tháo bugi

2. Vệ sinh bugi

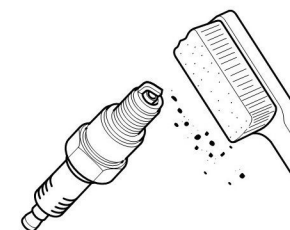

3. Đo khe hở bugi

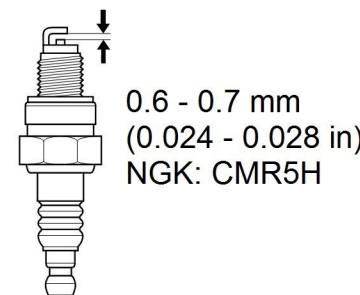

0.6 - 0.7 mm
(0.024 - 0.028 in)
NGK: CMR5H

VỆ SINH LỌC VÀ BÌNH NHIÊN LIỆU

1. Tháo nắp xăng

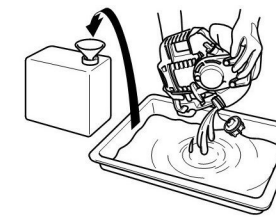

2. Xả nhiên liệu bằng cách nghiêng động cơ

3. Kéo lọc nhiên liệu ra ngoài và vệ sinh

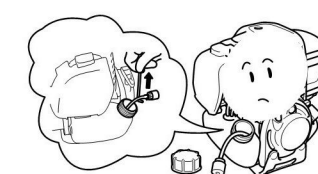

4. Vệ sinh bình nhiên liệu bằng nước sạch và xả hết nước ra ngoài

CÁNH TÀN NHIỆT

1. Kiểm tra bụi bẩn bám trên cánh tản nhiệt

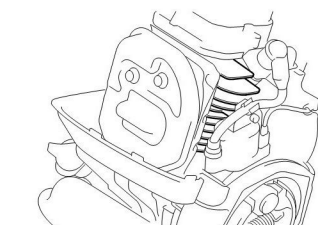

ỐNG NHIÊN LIỆU

1. Kiểm tra ống nhiên liệu và ống hồi nhiên liệu có bị hư hỏng không

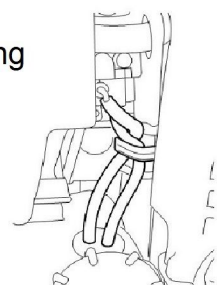

THAY LƯỚI ĐAO CẮT

① Đai ốc lưới cắt (ren ngược)
Mô men xoắn: 19 - 24 N.m

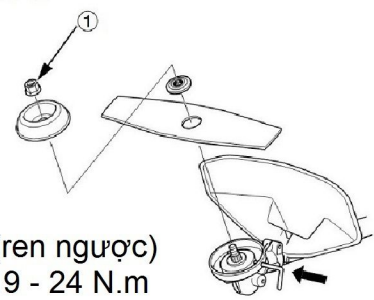

THAY LƯỚI CẮT CỎ

② Đai ốc 6mm và bulong 6 x 12 mm
Moment xoắn: 10Nm

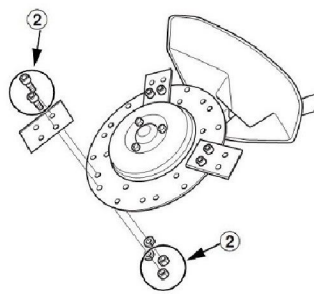

Khi thay lưới cắt thay đổi ốc và vòng đệm

* Sử dụng phụ tùng chính hãng

THAY THÉ ĐẦU CẮT BĂNG DÂY NYLON

- ① Tháo
- ② Lắp

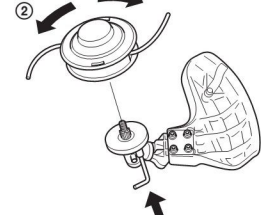

7. LƯU TRỮ

1. Xả hết nhiên liệu từ thùng nhiên liệu

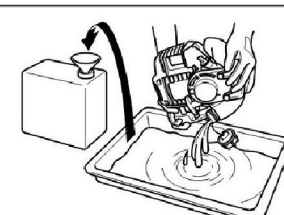

2. Nhấn bơm mỗi vài lần để xả hết nhiên liệu ra khỏi bình xăng con

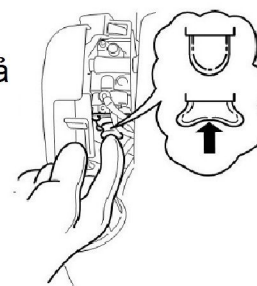

3. Tháo que thăm nhớt và xả sạch nhớt



4. Đổ nhớt đầy đến cỡ nhớt



5. Vệ sinh toàn bộ bên ngoài máy và bôi một lớp nhớt mỏng lên các chi tiết dễ rỉ sét

6. Che chắn lưới cắt cỏ và lưu trữ máy ở nơi sạch sẽ

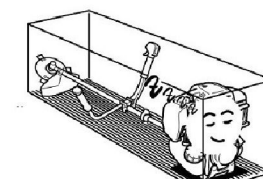

8. SỰ CỐ THÔNG THƯỜNG

MÁY KHÔNG KHỞI ĐỘNG

1. Kiểm tra mức nhiên liệu từ bên ngoài của bình nhiên liệu



2. Kiểm tra mức nhiên liệu trong bơm mỗi bằng cách nhấn bơm mỗi vài lần



3. Kiểm tra bugi



BÌNH THƯỜNG

KHỞI ĐỘNG

Công tắc động cơ bật

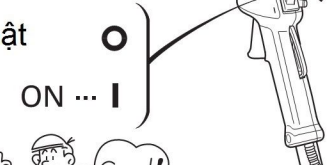

KHÔNG

Nếu động cơ vẫn không khởi động được, mang máy đến đại lý ủy quyền của Honda



MÁY CẮT CỎ RUNG ĐỘNG BẤT THƯỜNG

1. Dừng máy ngay lập tức

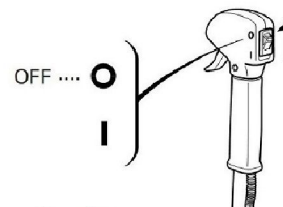

2. Kiểm tra lưỡi cắt và các đai ốc lắp (xem trang 15)

Nếu động cơ vẫn không khởi động được, mang máy đến đại lý ủy quyền của Honda

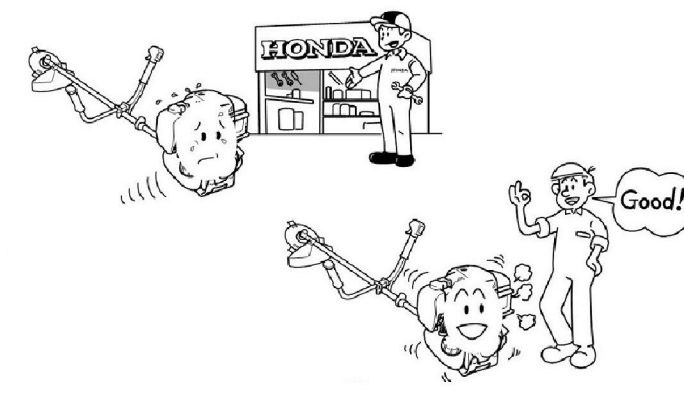

9. THÔNG SỐ KỸ THUẬT

	UMK450T	UMK435T	UMK425T
Loại máy	HONDA GX50	HONDA GX35	HONDA GX25
Kiểu máy	4 thì, 1 xilanh, cam treo		
Dung tích xilanh	47.9 cc	35.8 cc	25.0 cc
Đường kính x hành trình piston	43.0 x 33.0 mm	39.0 x 30.0 mm	35.0 x 26.0 mm
Công suất cực đại (SAE J1349)	1.47 kW (2.0 mã lực)/7000 v/p	1.2 kW (1.6 mã lực)/7000 v/p	0.72 kW (1.0 mã lực)/7,000 v/p
Mô men xoắn cực đại (SAE J1349)	2.1 N.m/5,000 v/p	1.9 N.m/5,000 v/p	1.0 N.m/5,000 v/p
Tỉ số nén	8.0 : 1		
Kiểu đánh lửa	Transito từ tính (IC)		
Loại bugi	CMR5H (NGK)		
Góc đánh lửa	30° BTDC	27° BTDC	30 ± 2° BTDC
Bộ chế hòa khí	Kiểu màng chắn		
Lọc gió	Bán khô/lọc giấy		
Kiểu bôi trơn	Bơm phun sương		
Kiểu khởi động	Bằng tay		
Dung tích bình nhiên liệu	0.63 lít	0.63 lít	0.53 lít
Dung tích nhớt	0.13 lít	0.1 lít	0.08 lít
Loại nhiên liệu	Xăng không chì có chỉ số octan 92 trở lên		
Kiểu liên kết truyền động	Bỏ ly hợp khô		
Truyền lực chính	Trục cứng		
Kiểu điều chỉnh	Kiểu bóp cò		
Kích thước phủ bì (DxRxC)	1950 x 640 x 440 (mm)	1928 x 637 x 444 (mm)	1910 x 637 x 426 (mm)
Tổng trọng lượng	9.2 kg	8.45 kg	6.77 kg

Chú ý: Một vài thông số kỹ thuật có thể thay đổi mà không được thông báo trước.